



ENTRUST

Guía de referencia del usuario

Sistema de emisión instantánea CD820™

Octubre del 2020

527715-001ES_LA Rev D

Contenido

Impresora de tarjetas CD820	3
Mensajes LCD comunes	4
102. La tarjeta no está en la posición correcta	4
103. Problemas con la impresora	4
104. Problema crítico	4
105. Error en los datos de la banda magnética	5
110. Falta la cinta de impresión o se agotó	5
111. No se recolectó la tarjeta	5
112. La tolva para tarjetas está vacía	6
114. La tapa quedó abierta durante un proyecto	6
150. Realizar una impresión mientras se esté en estado desbloqueado	6
151. Error al bloquear	6
172. Insertar tarjeta de limpieza	7
173. Apagado incorrecto	7
Cargar tarjetas	8
Utilizar la ranura de excepción	9
Cargar la cinta de impresión	10
Reemplazar la manga de limpieza	11
Limpiar la impresora	12
Preparar la impresora para la limpieza	12
Limpiar la impresora	13
Limpiar los rodillos de tolva múltiple	14
Completar el proceso de limpieza	14
Vaciar la bandeja de tarjetas de rechazo	15
Cerrar las puertas de la impresora	16
Comprobar las conexiones de la impresora	17
Compruebe las conexiones de datos	18

Impresora de tarjetas CD820

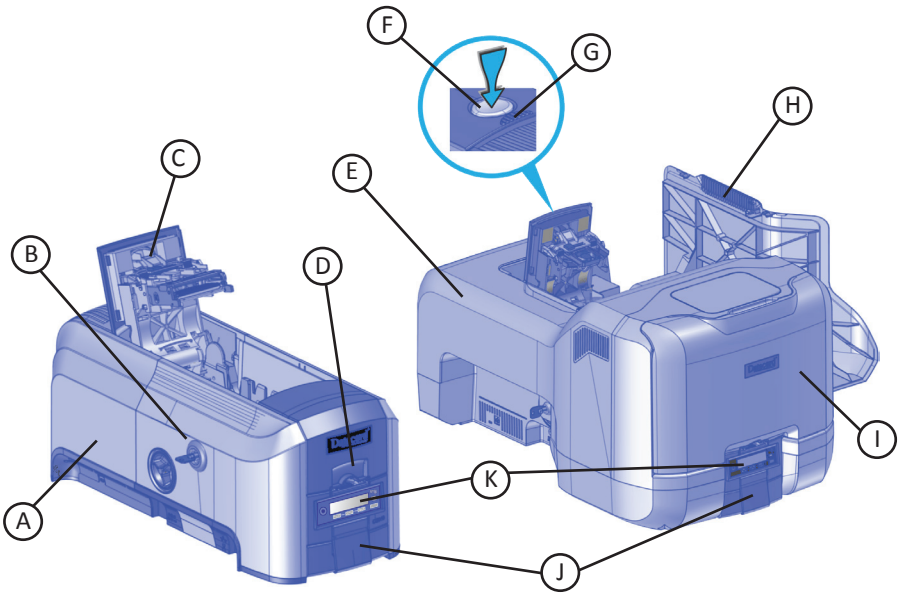

A-Impresora de una sola tolva
 B-Bloqueo de impresora
 C-Brazo oscilante
 D-Tolva de entrada de tarjeta
 E-Impresora de tolva múltiple
 F-Botón de traba

G-Crestas de cubierta
 H-Puerta de acceso a suministros de impresora
 I-Cubierta de tolva múltiple
 J-Tolva de salida de la tarjeta
 K-Panel frontal

Panel frontal

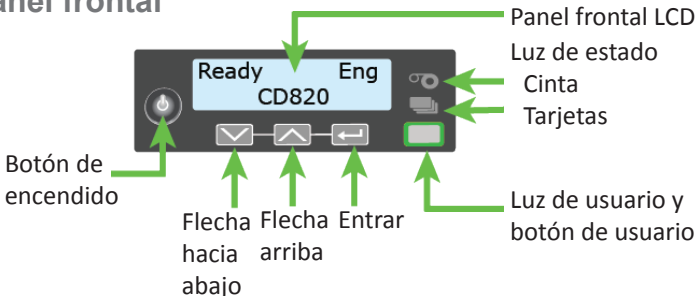

Mensajes LCD comunes

El panel frontal de la impresora muestra mensajes o condiciones de la impresora a medida que se emiten. Esta sección describe algunos de los mensajes comunes que pueden aparecer.

Diríjase a [“Impresora de tarjetas CD820” en la página 3](#) para la ubicación de los componentes del sistema.

102. La tarjeta no está en la posición correcta

Motivo: No se colocó correctamente la tarjeta en la impresora.

1. Desbloquee la impresora y abra la cubierta.
2. Retire el cartucho de cinta.
3. Gire la perilla manual para extraer la tarjeta.
4. Reemplace el cartucho de cinta.
5. Cierre y bloquee la impresora.
6. Presione el botón de USUARIO y envíe la tarjeta a imprimir de nuevo.

Diríjase a [“Limpiar la impresora” en la página 12](#) para obtener más información.

103. Problemas con la impresora

Motivo: La impresora arrojó un error.

1. Presione el botón de ENCENDIDO de la impresora para apagarla.
2. Presione el botón de ENCENDIDO nuevamente para encender la impresora.

104. Problema crítico

Motivo: La impresora arrojó un error grave. Se cancelará la tarjeta.

1. Presione el botón de ENCENDIDO para apagar el sistema.
2. Solicite asistencia del servicio técnico.

El sistema debe permanecer apagado.

Mensajes LCD comunes (cont.)

105. Error en los datos de la banda magnética

Motivo: La impresora no pudo verificar los datos de la banda magnética escritos en la tarjeta.

1. Utilice tarjetas de banda magnética que se correspondan con la configuración de la impresora.
2. Asegúrese de que se coloquen correctamente las tarjetas en la impresora.
3. Presione el botón de USUARIO en la impresora y envíe la tarjeta a imprimir de nuevo.

Diríjase a [“Cargar tarjetas” en la página 8](#) para obtener más información.

110. Falta la cinta de impresión o se agotó

Motivo: La impresora no tiene una cinta reutilizable.

1. Desbloquee la impresora y abra la cubierta.
2. Retire el cartucho de cinta.
3. Instale una nueva cinta y una manga de limpieza.
4. Reemplace el cartucho.
5. Cierre y bloquee la impresora.

Siga la política de su empresa para desechar la cinta usada que contenga datos confidenciales.

Referirse a [“Cargar la cinta de impresión” en la página 10](#) y [“Reemplazar la manga de limpieza” en la página 11](#) para más información.

111. No se recolectó la tarjeta

Motivo: La impresora no recolectó una tarjeta de la tolva de entrada.

1. Desbloquee la impresora y abra la tolva.
2. Agregue o cambie la posición de las tarjetas.
3. Cierre la tolva y bloquee la impresora.
4. Presione el botón USUARIO para borrar el mensaje y completar la tarjeta.

Referirse a [“Cargar tarjetas” en la página 8](#) y [“Limpieza de los rodillos de tolva múltiple” en la página 10](#) para más información.

Mensajes LCD comunes (cont.)

112. La tolva para tarjetas está vacía

Motivo: La impresora no detectó tarjetas en la tolva de entrada.

1. Agregue tarjetas a la tolva de entrada.
 2. Presione el botón de USUARIO para borrar el mensaje.
- Diríjase a [“Cargar tarjetas” en la página 8](#) para obtener más información.

114. La tapa quedó abierta durante un proyecto

Motivo: Se abrió la tapa de la impresora durante la impresión.

1. Revise todas las puertas de la impresora para asegurarse de que estén completamente cerradas.
Presione hacia abajo los bordes de la cubierta para asegurarse de que la cubierta se trabe completamente en ambos lados.
2. Asegúrese de que todas las puertas estén cerradas.
3. Presione el botón de USUARIO para borrar el mensaje.

Diríjase a [“Cerrar las puertas de la impresora” en la página 16](#) para obtener más información.

150. Realizar una impresión mientras se esté en estado desbloqueado

Motivo: La impresora está desbloqueada.

Se cancelará la tarjeta.

Asegúrese de que todas las puertas de acceso estén bien trabadas.

Diríjase a [“Cerrar las puertas de la impresora” en la página 16](#) para obtener más información.

151. Error al bloquear

Motivo: Error al intentar bloquear la impresora.

Se cancelará la tarjeta.

1. Asegúrese de que todas las puertas de acceso estén bien cerradas.
2. Intente bloquear nuevamente la impresora.

Asegúrese de que la bandeja de rechazo esté instalada correctamente antes de bloquear la impresora.

Mensajes LCD comunes (cont.)

Referirse a “Vaciar la bandeja de tarjetas de rechazo” en la página 15 y “Cerrar las puertas de la impresora” en la página 16 para más información.

172. Insertar tarjeta de limpieza

Motivo: La impresora está lista para limpiarse.

- Si la tarjeta de limpieza está en la tolva de entrada, presione el botón de USUARIO.

O

- Si la tarjeta de limpieza no está en la tolva de entrada, inserte la tarjeta en la impresora y luego presione el USUARIO botón.

Diríjase a “Limpiar la impresora” en la página 12 para obtener más información.

173. Apagado incorrecto

Motivo: El sistema se apagó incorrectamente o perdió energía.

1. Presione el botón de USUARIO para borrar el mensaje.
2. Presione el botón de ENCENDIDO para apagar el sistema.

Referirse a “Comprobar las conexiones de la impresora” en la página 17 y “Compruebe las conexiones de datos” en la página 18 para más información

Cargar tarjetas

- Airee las tarjetas para separar los bordes.
- Inserte las tarjetas con banda magnética ISO con la banda hacia abajo y hacia la derecha.
- Inserte las tarjetas inteligentes con el chip hacia arriba y hacia la parte posterior de la tolva.

Nota: Un diagrama dentro de las tolvas muestra la orientación correcta para cada tipo de tarjeta.

Impresora de una sola tolva

1. Desbloquee la impresora y abra la tolva.
2. Agregue tarjetas a la tolva de entrada.
3. Cierre la tolva y bloquee la impresora.

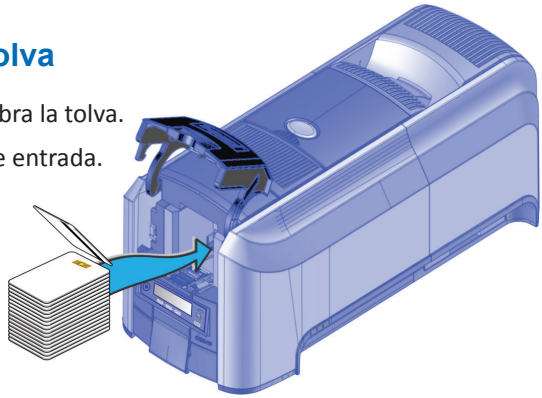

Impresora de tolva múltiple

1. Desbloquee la impresora y abra la puerta de tolva múltiple.
2. Cargue tarjetas en cada tolva (H1 a H6). Cada tolva tiene capacidad para 100 tarjetas.
3. Cierre la puerta de tolva múltiple y bloquee la impresora.

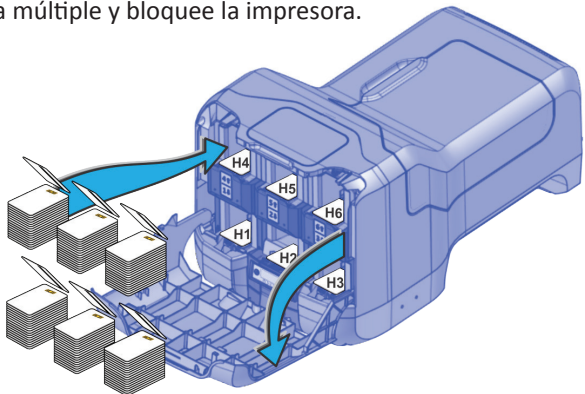

Utilizar la ranura de excepción

Utilice la ranura de excepción para insertar una sola tarjeta, como un tipo de tarjeta diferente a los cargados en la tolva de entrada. No es necesario abrir la tolva de entrada para insertar una tarjeta a través de la ranura de excepción.

1. Deslice la tarjeta en la ranura de excepción.
2. Empuje la tarjeta hasta el fondo en la tolva de entrada. La tarjeta se desliza debajo de las tarjetas que ya están en la tolva de entrada para que se pueda recoger.

En una impresora con la tolva múltiple opcional, la tarjeta se desliza debajo de las tarjetas en la tolva 2.

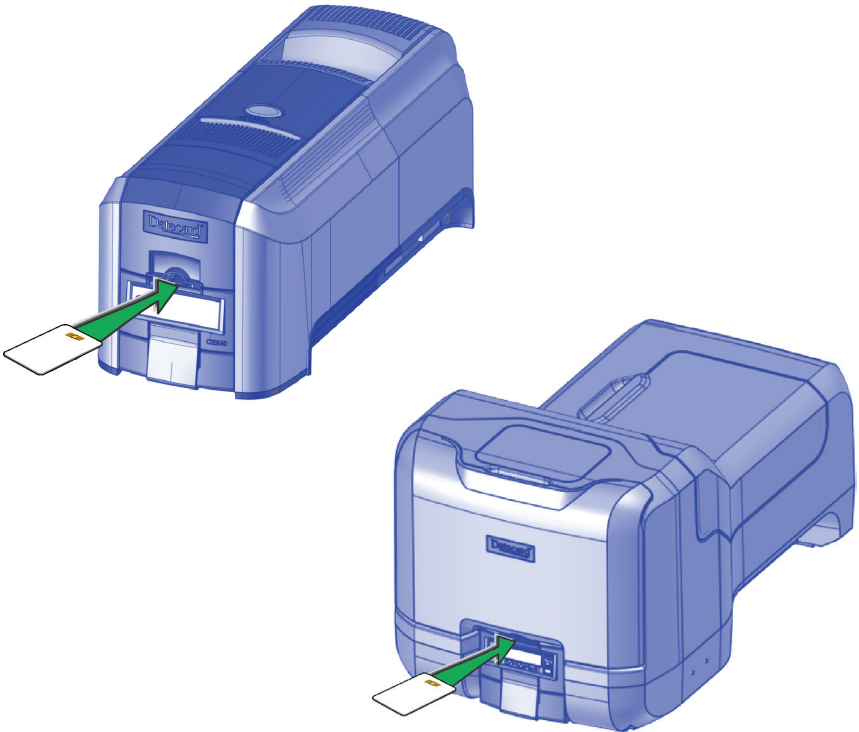

Cargar la cinta de impresión

1. Desbloquee la impresora y abra la puerta de acceso a los suministros de la impresora (tolva múltiple)
2. Presione el botón de traba para abrir el basculante de la impresora.
3. Retire el cartucho de cinta.

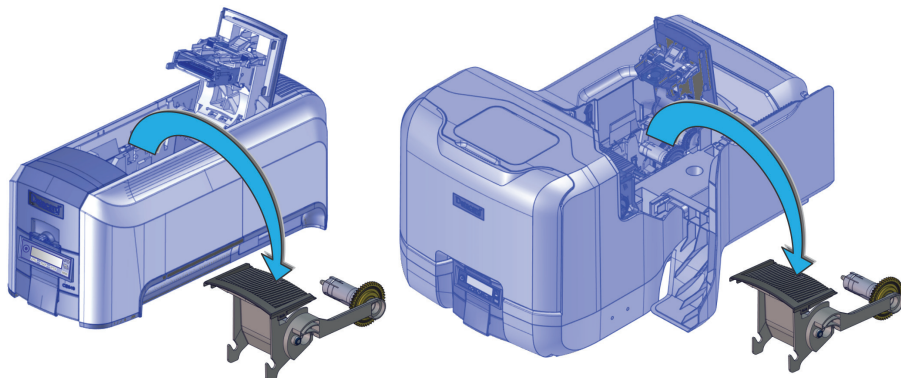

4. Cargue un rollo completo de cinta de impresión (carrete azul) en el eje más cercano al asa del cartucho hasta que encaje en su lugar.
5. Coloque el carrete de recogida plateado en el eje con el engranaje negro hasta que encaje en su lugar.
6. Enrolle el carrete de recogida en sentido antihorario una vuelta completa.

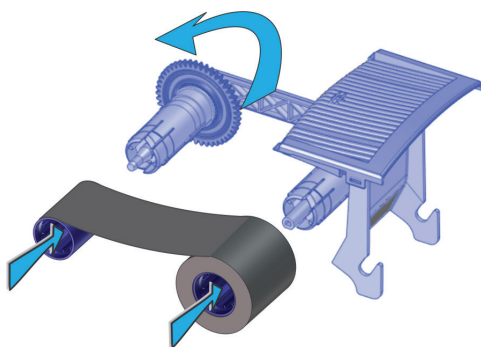

7. Cambie la manga de limpieza. Referirse a “Reemplace la manga de limpieza” en la página 11.
8. Reemplace el cartucho de cinta.
9. Cierre el brazo oscilante de la impresora (y cierre la puerta de suministros en la tolva múltiple) y bloquee la impresora.

Reemplazar la manga de limpieza

1. Desbloquee la impresora y abra la puerta de acceso a los suministros de la impresora (tolva múltiple).
2. Presione el botón de traba para abrir el basculante de la impresora.
3. Retire el cartucho de cinta.
4. Retire el eje del rodillo de limpieza del cartucho de cinta.

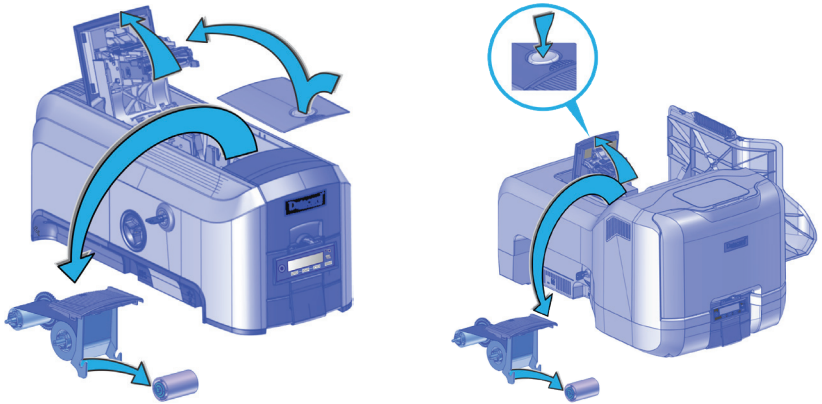

5. Deslice el eje en la manga de limpieza (a).
6. Vuelva a colocar el eje en el cartucho de cinta (b).
7. Retire la envoltura protectora de la manga de limpieza (c).

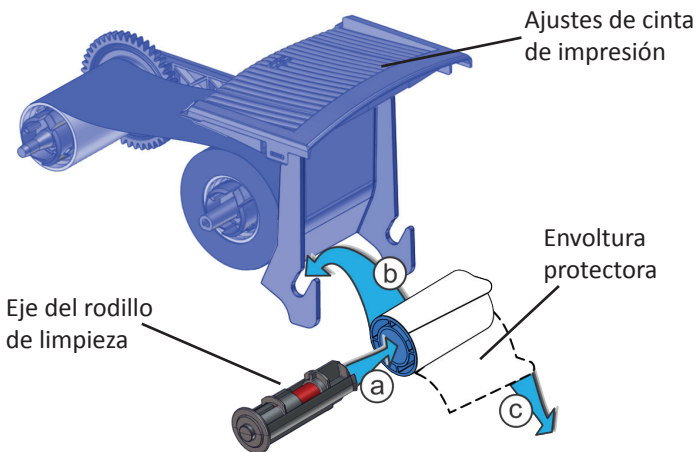

8. Reemplace el cartucho de cinta.
9. Cierre el brazo oscilante de la impresora (y cierre la puerta de suministros en la tolva múltiple) y bloquee la impresora.

Limpiar la impresora

Preparar la impresora para la limpieza

1. Apague y reinicie la impresora.
2. Abra la impresora y extraiga el cartucho de cinta.
3. Cambie la manga de limpieza. La cinta debe permanecer instalada en el cartucho de cinta.
4. Reemplace el cartucho de cinta y cierre la impresora.

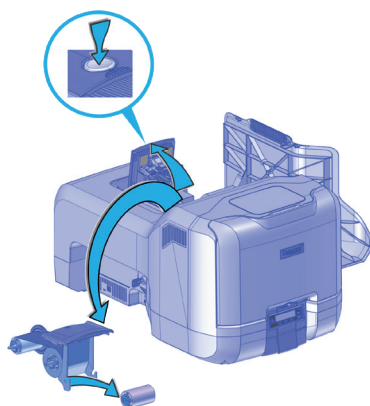
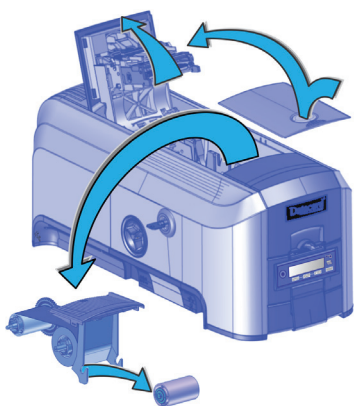

5. Abra la tolva de entrada y retire las tarjetas sin imprimir.
6. Saque la tarjeta de limpieza de su paquete.
7. Cargue la(s) tarjeta(s) de limpieza en las tolvas de entrada.

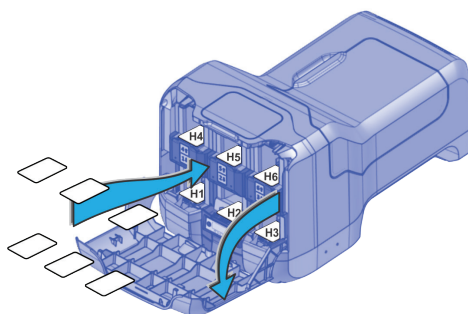
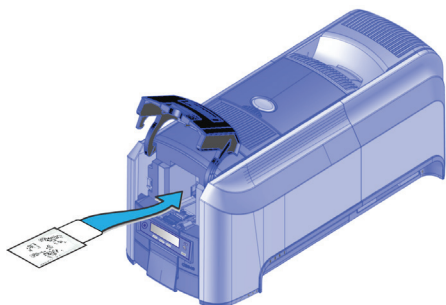

8. Cierre la tolva de entrada y bloquee la impresora.

Limpiar la impresora

1. Ingrese al sistema de menú.
2. Siga los pasos del panel LCD (consulte la siguiente ilustración).
3. Presione el botón de USUARIO para iniciar el ciclo de limpieza cuando aparezca "Insertar tarjeta de limpieza" en la pantalla LCD.

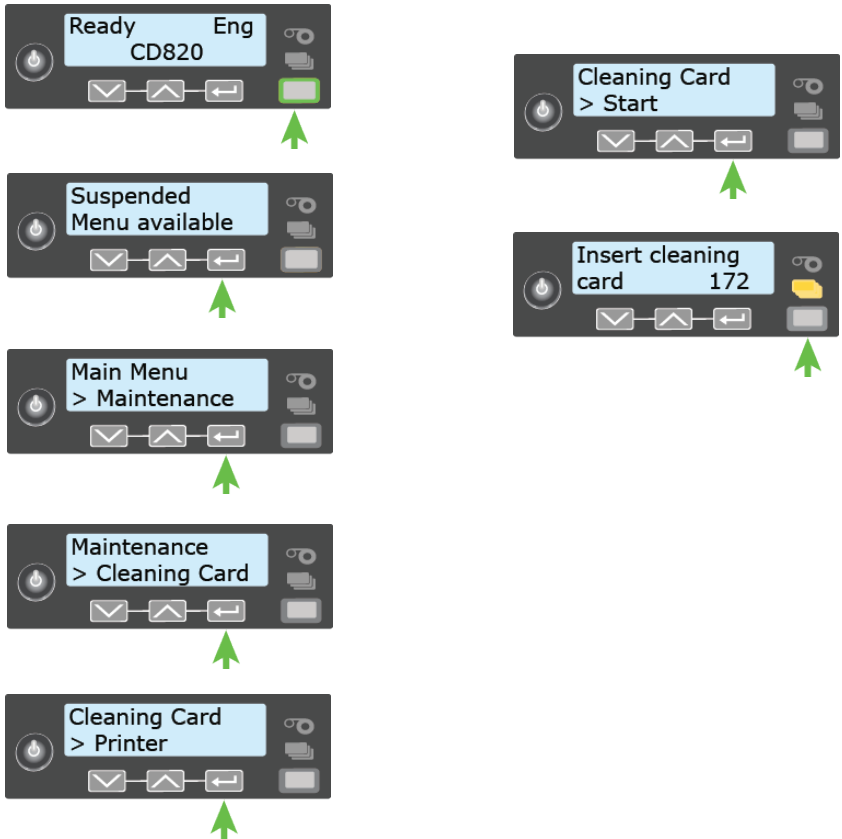

Limpiar los rodillos de tolva múltiple

1. Destrahe y abra la tapa de la tolva de entrada.
2. Cargue tarjetas de limpieza en cada tolva.
3. Cierre la tolva de entrada y bloquee la impresora.
4. Siga los pasos del panel LCD (consulte la siguiente ilustración).
5. Presione ENTRAR para iniciar el proceso de limpieza.

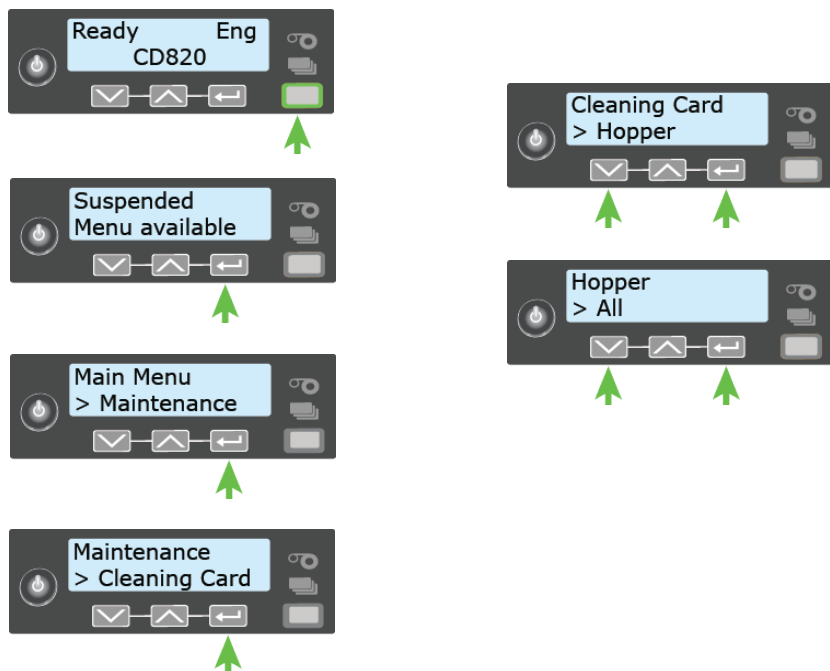

Completar el proceso de limpieza

1. Desbloquee la impresora.
2. Reemplace las tarjetas en las tolvas de entrada.
3. Retire el cartucho de cinta.
4. Reemplace la manga de limpieza. Referirse a [“Reemplazar la manga de limpieza” en la página 11.](#)
5. Reemplace el cartucho de cinta.
6. Cierre y bloquee la impresora.

Vaciar la bandeja de tarjetas de rechazo

Vacíe la tarjeta bandeja de rechazo con regularidad. Siga las pautas de su sitio para deshacerse de las tarjetas extraídas de la bandeja de tarjetas rechazadas.

Asegúrese de que la bandeja de rechazo esté instalada correctamente antes de bloquear la impresora.

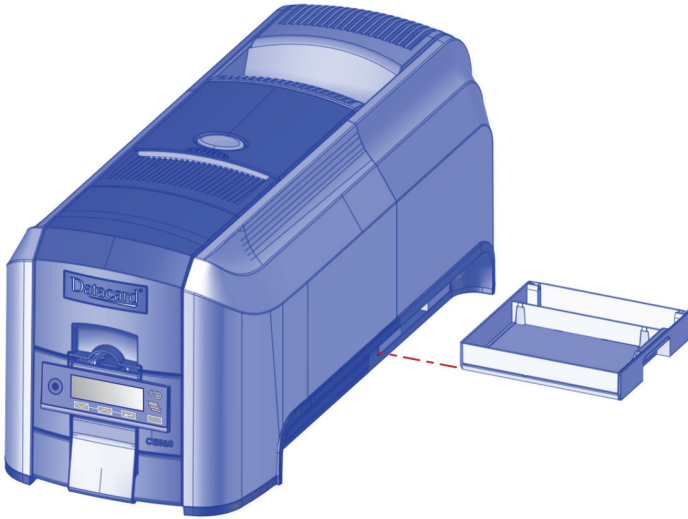

Cerrar las puertas de la impresora

La impresora no puede procesar tarjetas mientras las puertas de acceso estén abiertas. Asegúrese de que todas las puertas de Impresora estén bien trabadas.

Nota: Presione hacia abajo los bordes de la cubierta para asegurarse de que el basculante se trabe completamente en ambos lados.

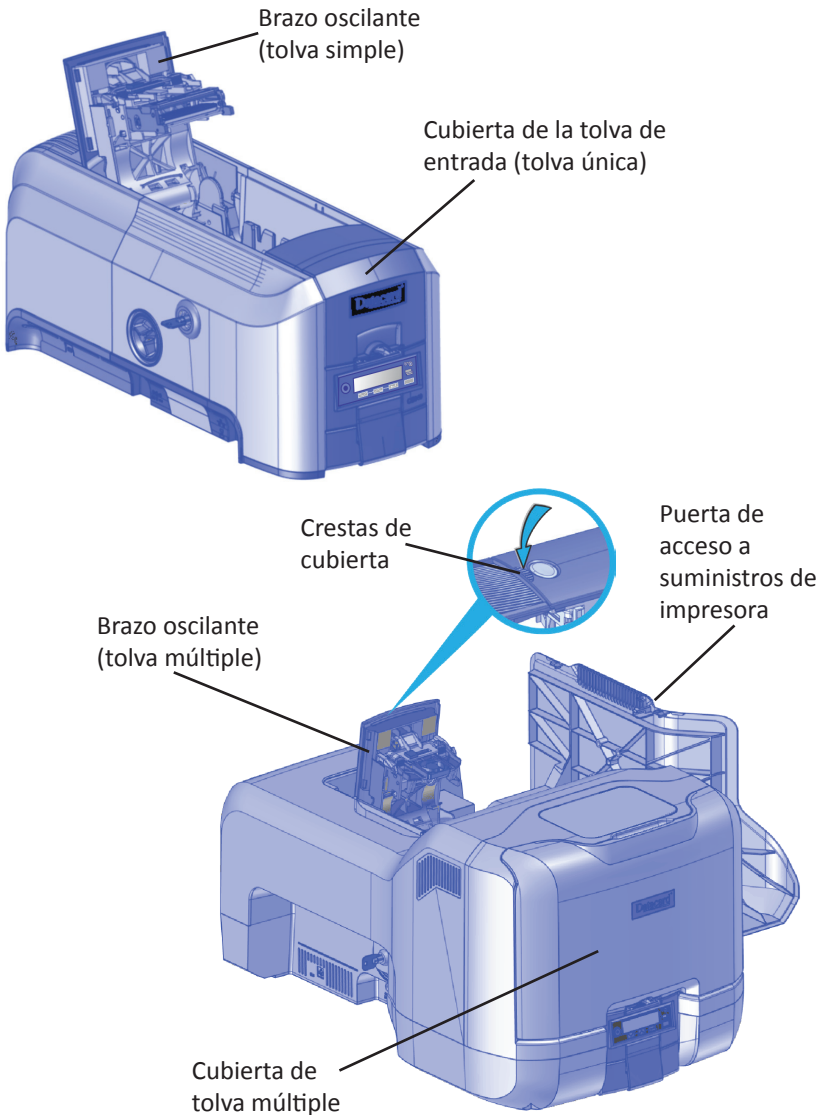

Comprobar las conexiones de la impresora

Asegúrese de que todos los cables de alimentación estén conectados de forma segura.

Conexiones de alimentación de una sola tolva

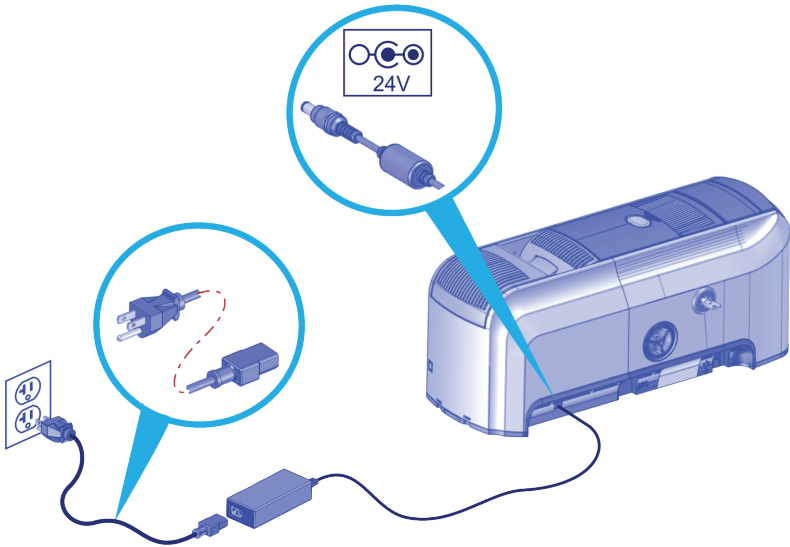

Conexiones de alimentación de tolva múltiple

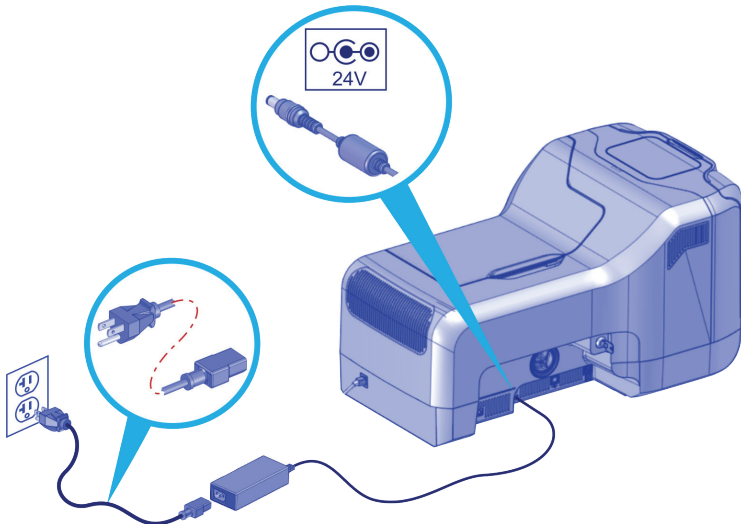

Compruebe las conexiones de datos

Asegúrese de que todos los cables de alimentación estén conectados de forma segura.

Impresora de una sola tolva

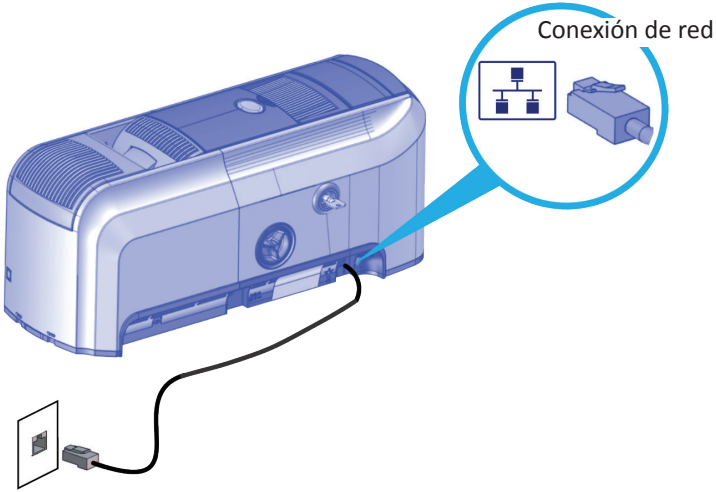

Impresora de tolva múltiple

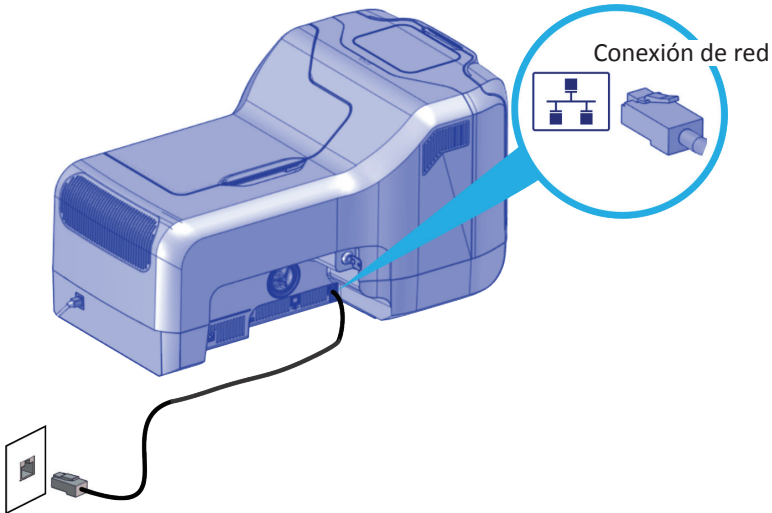

Notas



ENTRUST

1187 Park Place

Minneapolis, Minnesota 55379

952.933.1223 • 952.933.7971 Fax

www.entrust.com

Entrust, Sigma y hexagon design son marcas comerciales, marcas registradas o marcas de servicio de Entrust Corporation en Estados Unidos y en otros países. Datacard es una marca comercial, marca registrada y marca de servicio de Entrust Corporation en los Estados Unidos o en otros países. Todas las marcas registradas son propiedad de sus respectivos dueños.
© 2015 - 2020. El diseño y la información contenida en estos materiales están protegidos.